

# MAXPRO<sup>®</sup>

## PROFESSIONAL

GB Air compressor	1-5
FR Compresseur d'air	6-11
ES Compresor de Aire	12-17
RU Компрессор воздуха	18-23

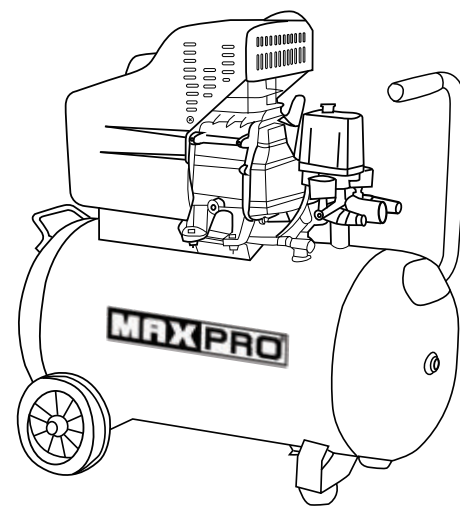

MPEAC1502/24D  
MPEAC1502/50D



### DECLARATION OF CONFORMITY

MPEAC1502/24D  
MPEAC1502/50D

#### GB CE DECLARATION OF CONFORMITY

We declare under our sole responsibility that this product is in conformity with the following standards and regulations.

#### FR DÉCLARATION DE CONFORMITE CE

Nous déclarons sous notre propre responsabilité que ce produit est en conformité avec les normes ou documents normalisés suivants:

#### ES DECLARACIÓN DE CONFORMIDAD CE

Declaramos bajo nuestra sola responsabilidad que este producto está en conformidad con las normas o documentos normalizados siguientes:

#### RU ДЕКЛАРАЦИЯ О СООТВЕТСТВИИ СТАНДАРТАМ CE

Мы с полной ответственностью заявляем, что это изделие соответствует следующим стандартам или стандартизованным документам:

EN 60204-1:2006+A1:09 EN 1012-1:2010  
2006/42/EC, 2014/35/EC, 2014/30/EU, 2011/65/EU, 2012/19/EU

Chief Executive Officer:

KREBS GmbH D-72124 PLIEZHAUSEN  
04-27-2018

[www.maxpro-tools.com](http://www.maxpro-tools.com)  
2020-12

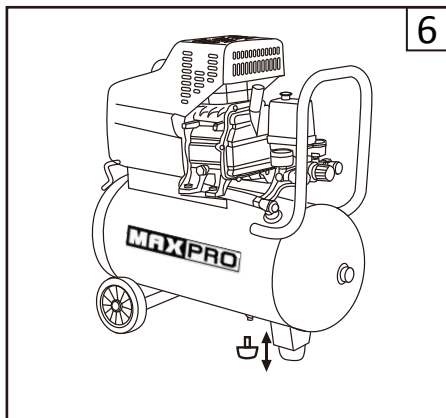
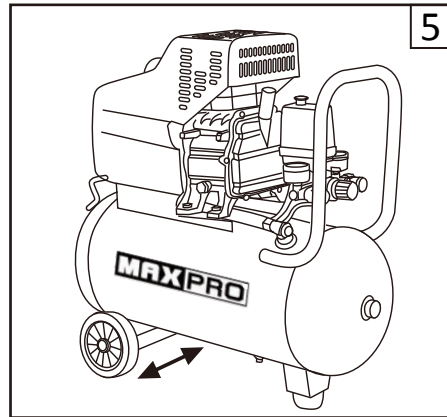
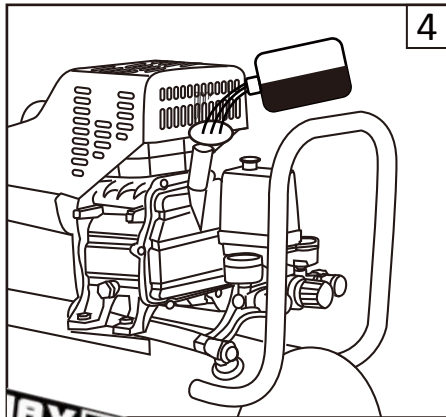
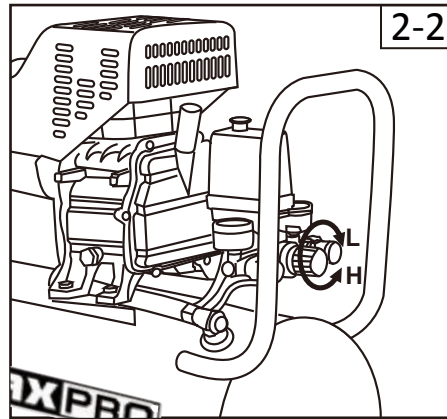
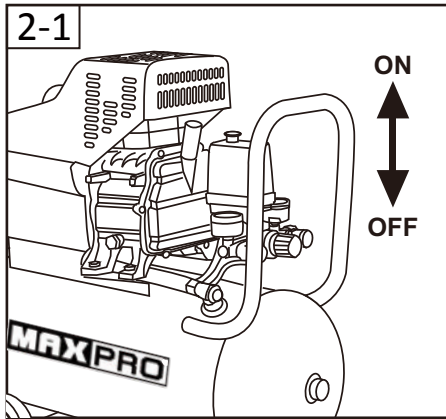

## Contents

TECHNICAL DATA.....	1
APPLICATION.....	2
WARNING.....	2
GENERAL SAFETY.....	2
SAFETY INSTRUCTION.....	3
SYMBOLS.....	4
OPERATING INSTRUCTION.....	4
CLEANING AND MAINTENANCE.....	5
ENVIRONMENT.....	5
TROUBLE SHOOTING.....	5

## TECHNICAL DATA

Model	MPEAC1502/24D	MPEAC1502/50D
Article code	141-0000	141-0001
Voltage	220-230V ~ 50Hz	220-230V ~ 50Hz
Rated power input	1500W	1500W
Power	2HP	2HP
Current	7.5A	7.5A
Rated speed	2800/min	2800/min
Discharge	196 L/min	196 L/min
Max. working pressure	116psi	116psi
Tank capacity	24L	50L
Cable	Rubber	Rubber
Cable length	2M	2M
Weight according to EPTA-Procedure 01/2003	22.8KG	27.5KG

## Noise/Vibration Information

LpA sound pressure level	78.0dB(A)	78.0dB(A)
LWA sound power level	76.0dB(A)	76.0dB(A)
Uncertainty	3 dB(A)	3 dB(A)
Vibration emission value	—	—
Uncertainty	—	—

The vibration emission level given in this information sheet has been measured in accordance with a standardised test given in EN 60745 and may be used to compare one tool with another. It may be used for a preliminary assessment of exposure.

The declared vibration emission level represents the main applications of the tool. However if the tool is used for different applications, with different accessories or poorly maintained, the vibration emission may differ. This may significantly increase the exposure level over the total working period.

An estimation of the level of exposure to vibration should also take into account the times when the tool is switched off or when it is running but not actually doing the job. This may significantly reduce the exposure level over the total working period.

Identify additional safety measures to protect the operator from the effects of vibration such as: maintain the tool and the accessories, keep the hands warm, organisation of work patterns.

## **APPLICATION**

Read this manual carefully before operating or servicing this, air compressor to familiarize yourself with proper safety, and main tenance procedures. FAILURE TO COMPLY WITH INSTRUCTIONS IN THIS MANUAL COULD RESULT IN PERSONAL INJURY, PROPERTY DAMAGE, AND/OR VOIDING OF YOUR WARRANTY. Following the instructions in this manual will provide a longer and safer service life for your air compressor.

**MAXPRO** are devoted to continuously improving and perfecting the existing products. Therefore, the technical performance and design concept of products may vary without any prior notice; our apology for any possible incurrence of inconvenience therefrom. Read and follow the operating instructions and safety information before using for the first time. Save this manual.

## **WARNING**

THINGS TO DO BEFORE OPERATING

YOUR NEW COMPRESSOR FOR THE FIRST TIME

On the top front of the compressor you will find a white plastic shipping plug inserted into the Oil Filler Hole. Remove the shipping plug and replace by pressing the red Oil Filler Plug(supplied in the parts bag) into the Oil Filler Hole

2. Also, supplied in the parts bag you will find a black Air Breather Assembly. Screw the assembly into the hole on the side and at the top of the Compressor Head

3. Using the Sight-Glass built into the lower front area of the Compressor (just behind the Regulator), check the Oil Level. It should be at the halfway mark on the Sight Glass for normal operation. If it is necessary to add oil, please use any standard air compressor oil available at Home Centers and other major retailers.

4. There are Air Outlet Fittings on the Regulator. Air flow for one fitting is operated by turning the Regulator Handle. The other is a free flow directly from the tank. Screw either a metal cap or a quick-coupler (not supplied) onto the free-flowing fitting before starting the Compressor. Use nylon thread-seal tape when working with air fittings to prevent leakage

## **GENERAL SAFETY**

DANGER- AN IMMEDIATE HAZARD THAT WILL CAUSE SERIOUS INJURY OR LOSS OF LIFE

1. TO REDUCE THE RISK OF FIRE OR EXPLOSION, NEVER SPRAY FLAMMABLE LIQUIDS IN A CONFINED AREA. It is normal for the motor and pressure switch to produce sparks while operating. If sparks come into contact with vapors from gasoline or other solvents, they may ignite cause fire or explosion. Always operate the compressor in a well-ventilated area. Do not smoke while spraying. Do not spray where sparks or flame are present. Keep compressor as far from spray area as possible

2. The solvents Trichloroethane and Methylene Chloride can chemically react with aluminum used in paint spray guns, paint pumps, etc, and cause an explosion. If you are using these solvents, use only stainless steel spray equipment. This does not affect your compressor, but many affect the equipment being used

3. Never directly inbale the compressed air produced by a compressor. It is not suitable for breathing purposes

WARNING- A POTENTIAL HAZARD THAT COULD CAUSE SERIOUS INJURY OR LOSS OF LIFE

1. Do not weld not the air tank of this compressor. Welding on the air compressor tank strength and cause an extremely hazardous condition. Welding on the tank in any manner will void the warranty

2. Never use an electric air compressor outdoors when it is raining or on a wet surface, as it many cause an electrical shock.

3. This unit starts automatically. ALWAYS shut of the compressor, Remove the plug from the outlet. And bleed all pressure from the

system before servicing the compressor, and when the compressor is not in use.

4. Check the manufacturer's maximum pressure rating for air tools and accessories. Compressor outlet pressure must be regulated so as to never exceed the maximum pressure rating of the tool.

5. High temperatures and moving parts are present under the shroud. To prevent burns or other injuries. DO NOT operate with

the shroud removed. Allow the compressor parts to cool before handling or servicing.

6. Be certain to read all labels when you are sparying paints or toxic materials, and follow the safety instructions. Use a respirator mask if there is a chance of inhaling anything you are spraying. Read all instructions and be sure that your respirator mask will protect you.

7. Always wear safety goggles or glasses when using an air Compressor. Never point any nozzle or sprayer toward a person or any part of the body.

8. Do not adjust the pressure switch or relief valve for any reason. Doing so voids all warranties. They have been pre-set at the factory for the maximum pressure of this unit.

## **SAFETY INSTRUCTION**

MODERATE INJURY OR DAMAGE TO EQUIPMENT.

1. Drain the moisture from the tank on a daily basis. A clean, dry tank will help prevent corrosion.

2. Pull the pressure relief valve ring daily to ensure that the valve is functioning properly, and to clear the valve of any possible Obstructions.

3. To provide proper ventilation for cooling, the compressor must be kept a miniumum of 31cm(12 inches) from the nearest wall, in a well-ventilated area.

4. Fasten the compressor down securely if transporting is necessary. Pressure must be released from the tank before transporting.

5. Protect the air hose and electric cord from damage and puncture. Inspect them weekly for weak or worn spots, and replace if necessary.

WARNING!

DISCONNECT POWER AND RELE ASE ALL PRESSURE FROM THE SYSTEM BEFORE ATTEMPTING TO INSTALL,SERVICE, RELOCATE OR PERFORM ANY MAINANCE.

1. Follow all local eletrical and safety codes as well as National Eletrical Codes(NEC) and Occupational Safety and Health Act(OSHA).

2. Electria motors and starters must be security and adequately grounded using a three-pronged Outlet.

CAUTION!

Never use an extension cord with this product. Use additional air hose instead of an extension cord to avoid power loss and permanent motor damage. Use of and extension cord voids the warranty.

Record the Model No.,Serial No. and Date of Purchase in the sapce below.

Model No.

Serial No.









Date of Purchase

Retain these numbers for future reference

3. BRIEF DESCRIPTION

This micro air compressor is of novel design excellent workmanship. Having the Advantages of compact construction, fine appearance, light weight, easy operation, high safety and low noise, it can be widely used in machinery, chemical industry, spray and decoration, automatic control system and other fields where compressed air is required.

## SYMBOLS

	Read the manual		Wear dust mask
	Warning		Do not dispose of old appliances in the household garbage
	Wear eye protection		Keep your hands and feet away from all opening
	Wear ear protection		Disconnect from power supply while maintenance

## OPERATING INSTRUCTION

### PREPARATION FOR THE STARTING

- (1) The place to set the compressor should be clean, dry and ventilated
- (2) Keep the use voltage within +/- 5% of the rated
- (3) Keep the oil level in the red circle leveler
- (4) Recommend compressor oil use SAE30 or L-DAB 100 over 10 °C , and use SAE 10 or L-DAB 68 below 10 °C
- (5) Open the outlet valve, set the knob of pressure switch on (Fig.2), let the compressor run 10 minutes with no load to ensure lubricating the moving parts before regular service

### OPERATING AND ADJUSTMENT

- (1) The compressor is controlled by pressure switch when normal working. It can be stopped automatically as pressure increasing to the maximum and restart when pressure decreasing to the minimum. The rated pressure has been adjusted when produced. Don't change it carelessly. As soon as motor switched off the compressed air in the discharge pipe should be released through the release valve under the switch. This is the necessary condition for restart, or the motor will be damaged. The rated pressure can be adjusted by turning the adjusting bolt of the switch (Fig.2).
- (2) The output pressure of compressed air can be adjusted by regulating valve (Fig.2)
- (3) When the compressor in running need to be stopped, only set the knob of pressure switch in position off

### CAUTIONS

- (1) Put the cover off first and put on the breath pipe and the air filter before the before the compressor run (Fig.3)
- (2) Never unscrew any connecting part when the tank is in pressure condition
- (3) Never disassemble any electrical part before disconnecting the plug
- (4) Never adjust the safety valve carelessly
- (5) Never use the compressor in place where voltage is too low or too high
- (6) Never use electrical wire more than 5m long with less than the section show in table 1
- (7) Never disconnect the plug to stop compressor, set the switch knob in position off instead
- (8) If the release valve doesn't work as motor stopped, find the cause immediately so as not to damage motor
- (9) Lubricating oil must be clean, oil level should be kept in the red circle of the leveler
- (10) Disconnect the plug to cut off power supply and open the outlet valve

### MAINTENANCE

- (1) Clean crankcase and renew lubricating oil after the first 10 working hours
- (2) Clean the oil level after every 20 working hours, and replenish if necessary (Fig.4)
- (3) Open drain cock under the tank to exhaust condensate after every 60 working hours
- (4) Clean crankcase and renew the oil, clean air filter and safety valve and pressure gauge.

## CLEANING AND MAINTANCE

Before any work on the machine itself, pull the mains plug. For safe and proper working, always keep the machine and ventilation slots clean. In extreme working conditions, conductive dust can accumulate in the interior of the machine when working with metal. The protective insulation of the machine can be degraded. The use of a stationary extraction system is recommended in such cases as well as frequently blowing out the ventilation slots and installing a residual current device (RCD). Please store and handle the accessory(-ies) carefully. If the machine should fail despite the care taken in manufacturing and testing procedures, repair should be carried out by an after-sales service centre for Maxpro power tools.

## ENVIRONMENT

Do not dispose of electric tools, accessories and packaging together with household waste material - in observance of European Directive 2002/96/EC on waste of electric and electronic equipment and its implementation in accordance with national law, electric tools that have reached the end of their life must be collected separately and returned to an environmentally compatible recycling facility.

## TROUBLE SHOOTING

Fault Symptom	Possible Cause	Troubleshooting
Mortor unable running Running too slow, or or Getting hot	(1) Fault in line, or voltage insufficient	(1) Check the line
	(2) Power wire too thin or too long	(2) Replace the wire
	(3) Fault in pressure switch	(3) Repair or replace
	(4) Fault in motor	(4) Repair or replace
	(5) Sticking of main compressor	(5) Check and repair
Sticking of main compressor	(1) Moving parts burnt due to the oil insufficient	Check crankshaft, bearing, connecting rod, piston, piston ring, etc. and replace if necessary
	(2) Moving parts damaged, or stuck by foreign body	
Tarrible shake Or abnormal noise	(1) Connecting part loosed	(1) Check and retighten
	(2) Foreign body got into main compressor	(2) Check and clean away
	(3) Piston knocking valve seat	(3) Replace with thicker paper gasket
	(4) Moving parts seriously worn	(4) Repair or replace
Pressure insufficient or discharge capacity decreased	(1) Mortor running too slow	(1) Check and remedy
	(2) Air filter choked up	(2) Clean or replace the cartridge
	(3) Leakage of safety valve	(3) Check and adjust
	(4) Leakage of discharge pipe	(4) Check and repair
	(5) Sealing gasket damaged	(5) Check and replace
	(6) Valve plate damaged, carbon buildup or stuck	(6) Replace and clean
	(7) Piston ring and cylinder worn or damaged	(7) Repair or replace
The oil Consumption too excessive	(1) Oil level too high	(1) Keep the level within set range
	(2) Breath pipe choked up	(2) Check and clean
	(3) Piston ring and cylinder worn or damaged	(3) Repair or replace

## Table des matières

DONNÉES TECHNIQUES.....	6
APPLICATION.....	7
AVERTISSEMENT.....	7
INSTRUCTIONS GENERALES DE SECURITE.....	7
CONSIGNES DE SÉCURITÉ .....	8
SYMBOLES.....	9
INSTRUCTION D'OPERATION.....	9
NETTOYAGE ET MAINTENANCE.....	10
ENVIRONNEMENT.....	10
DÉPANNAGE.....	10

## DONNÉES TECHNIQUES

Modèle	MPEAC1502/24D	MPEAC1502/50D
Le code d'article	141-0000	141-0001
Tension	220-230V ~ 50Hz	220-230V ~ 50Hz
Puissance	1500W	1500W
Puissance	2HP	2HP
Courant	7.5A	7.5A
Taux de débit de travail	2800/min	2800/min
Décharge	196 L/min	196 L/min
Max pression d'opération	116psi	116psi
Capacité du tank	24L	50L
câble	Caoutchouc	Caoutchouc
Longueur de câble	2M	2M
Poids suivant EPTA-Procédure 01/2003	22.8KG	27.5KG

### Niveau sonore et vibrations

LpA niveau de pression acoustique	78.0dB(A)	78.0dB(A)
LWA niveau de puissance acoustique	76.0dB(A)	76.0dB(A)
Incertitude	3 dB(A)	3 dB(A)
Valeur d'émission des vibrations	—	—
Incertitude	—	—

Le niveau d'oscillation indiqué dans ces instructions d'utilisation a été mesuré conformément à la norme EN 60745 et peut être utilisé pour une comparaison d'outils électroportatifs. Il est également approprié pour une estimation préliminaire de la charge vibratoire.

Le niveau d'oscillation correspond aux utilisations principales de l'outil électroportatif. Si l'outil électrique est cependant utilisé pour d'autres applications, avec d'autres outils de travail ou avec un entretien non

approprié, le niveau d'oscillation peut être différent. Ceci peut augmenter considérablement la charge vibratoire pendant toute la durée de travail.

Pour une estimation précise de la charge vibratoire, il est recommandé de prendre aussi en considération les périodes pendant lesquelles l'appareil est éteint ou en fonctionnement, mais pas vraiment utilisé. Ceci peut réduire considérablement la charge vibratoire pendant toute la durée de travail.

Déterminez des mesures de protection supplémentaires pour protéger l'utilisateur des effets de vibrations, telles que par exemple : entretien de l'outil électrique et des outils de travail, maintenir les mains chaudes, organisation judicieuse des opérations de travail.

## APPLICATION

Avant d'opérer ou d'utiliser ce compresseur d'air, veuillez lire sérieusement ce manuel d'opération afin de bien connaître vous-même avec la sécurité, l'opération et la procédure de maintenance. EN CAS D'ÉCHOUER A SE CONFORMER LES INSTRUCTIONS DANS CE MANUEL, IL POURRAIT CONDUIRE A UNE BLESSURE PERSONNELLE, UN DOMMAGE A LA PROPRIÉTÉ, IL POURRAIT ANNULER VOTRE GARANTIE. Inspectez les instructions dans ce manuel pourrait vous permettre de fournir un service longue et sûr pour votre compresseur.

**MAXPRO** est décidé à l'amélioration continue et au perfectionnement de ses produits existants. Par conséquent, la performance technique et le design des produits peuvent varier sans préavis; nous vous présentons nos excuses pour toute possible gêne occasionnée due à cela. Lisez et suivez les instructions de mise-en-route ainsi que les conseils de sécurité avant la première utilisation. **Conserver ce manuel.**

## AVERTISSEMENT

CHOSSES À FAIRE AVANT D'OPÉRER LE COMPRESSEUR POUR LA PREMIÈRE FOIS

1. Au-dessus devant du compresseur, vous pouvez trouver un bouchon d'expédition plastique blanc qui s'insère dans l'entrée de l'injection d'huile. Déménagez le bouchon d'expédition et remplacez-le par le bouchon de filtreur d'huile rouge (fourni dans le sac des pièces détachées) et pressez le bouchon dans l'entrée de filtreur d'huile.
2. Puis, dans le sac des pièces détachées, vous pouvez trouver un ensemble de purge d'air. Serrez cet ensemble de purge d'air dans le trou à côté et au-dessus de la tête de compresseur.
3. Utilisez les lunettes de vue installées dans la place base devant du compresseur (juste derrière le régulateur) afin de vérifier le niveau de l'huile. Pour l'opération normale, il faut atteindre à la moitié de la remarque sur les lunettes de vue. S'il faut ajouter l'huile, utilisez l'huile standard du compresseur d'air disponible dans le centre de rénovation et d'autres détaillants majeurs.
4. Il y a deux raccords de sortie d'air sur le régulateur. Le débit d'air pour l'un des deux raccords est opéré par la poignée du régulateur. L'autre raccord contrôle le débit libre venu de la cuve. Serrez un bouchon en métal ou un coupleur rapide (non fourni dans le sac des pièces détachées) sur le raccord pour le débit libre avant de démarrer le compresseur. Et utilisez un ruban de fil-joint en nylon au fil de l'opération des raccords d'air afin d'éviter une fuite.

## INSTRUCTIONS GENERALES DE SECURITE

DANGER- UN DANGER IMMEDIAT QUI POURRAIT CAUSER DES BLESSURES GRAVES OU LA MORT.

1. AFIN D'ÉVITER UN RISQUE DE FEU OU D'EXPLOSION, NE JAMAIS ALLUMER LES LIQUIDES COMBUSTIBLES DANS UNE ZONE CONFINÉE. Il est normal de produire une étincelle en opérant le moteur ou un interrupteur de pression. Si l'étincelle aura un contact avec les vapeurs venues de l'essence ou d'autres solvants, il pourrait s'enflammer et causer un feu ou une explosion. Par conséquent, il faut opérer le compresseur dans une place non-confinée toujours et ne jamais fumer tandis qu'il y a une étincelle. Ne jamais atomiser où les étincelles ou des feux sont présents, gardez le compresseur le plus loin de la place d'atomisation.
2. Les solvants chlorure de trichloré éthane et de méthylène peuvent réagir avec l'aluminium utilisé dans la peinture dans les pistolets d'atomisation, les pompes etc. Et cet effet pourrait causer une explosion. Si vous utilisez les solvants liquides, veuillez n'utiliser que les équipements d'atomisation en acier. Les équipements en acier ne réagissent pas avec votre compresseur ce pendant il a un effet sur l'appareil utilisé.
3. Ne jamais avaler directement l'air compressible produit par le compresseur. Il n'est pas adapté au but de

respiration.

**AVERTISSEMENT—UN RISQUE POTENTIEL QUI POURRAIT CAUSER UNE BLESSURE GRAVE OU LA MORT.**

1.Veuillez ne pas faire un soudage du compresseur sur la cuve d'air. Un soudage sur le tank d'air pourrait causer une condition extrême dangereuse. Une fois du soudage sur le tank d'air, la garantie du compresseur sera annulée.

2.Quand il pleut dehors ainsi que sur la surface humide, il ne faut jamais utiliser un compresseur électronique pour ne pas subir une commotion électrique.

3.Cet appareil démarre automatiquement, veuillez mettre le compresseur hors de l'électricité, déplacer le bouchon de la sortie et évacuer toute les pressions du système avant d'opérer le compresseur ainsi que vous ne l'utilisez pas.

4.Vérifier bien la cote de pression maximum dans le manuel pour les outils et les accessoires. La pression de la sortie de compresseur devrait être régulée pour qu'elle ne soit pas supérieure de la cote des outils.

5.La haute température et les parties amovibles sont derrière du capot. Afin d'éviter une brûlure ou d'autres blessures, veuillez ne pas opérer le paravent amovible.

6.Quand vous allez pulvériser la peinture ou les matériaux toxiques, il faut être sûr que vous avez bien lu toutes les étiquettes et que vous avez bien suivi les introductions de sécurité. Utilisez un masque de respiration si vous allez subir des matériaux avec lesquels vous allez contacter. Lisez sérieusement toutes les instructions et il faut être certain que votre masque de respiration pourrait vous protéger.

7.Mettez toujours les lunettes de protection quand vous utilisez un compresseur d'air. Il ne peut jamais utiliser la buse ou l'atomiseur à adresser à quelqu'un d'autres ou d'autres parts du corps.

8.II ne peut jamais ajuster l'interrupteur de pression ou la vanne de décharge pour n'importe quelles raisons. Si vous les avez ajustés, on va annuler toutes les garanties parce qu'ils sont tous bien régulés dans l'usine pour une pression maximum de cet appareil.

## CONSIGNES DE SÉCURITÉ

Attention – un risque qui pourrait causer une blessure modérée ou un dommage d'équipement.

1.Vider l'eau dans la cuve tous les jours. Un tank propre et sac pourrait éviter une corrosion.  
2.Tirez la vanne de décharge de pression tous les jours pour s'assurer que la vanne fonctionne correctement et pour effacer des obstructions.

3.Pour s'assurer un bon effet de refroidissement de compresseur, le compresseur devrait garder une distance de 31cm (12 niches) loin de plus proche mur, il devrait bien se situer dans une place avec une bonne ventilation.

4.Bien serrer le compresseur quand le transport est nécessaire. La pression doit être évacuée du tank avant le transport.

5.Protéger les tuyaux d'air et les câbles électriques du dommage et de la ponction. Inspecter-les toutes les semaines pour qu'ils ne soient pas faibles et usés. Remplacez-les si nécessaire.

Avertissement !

Déconnecter le courant d'électricité et évacuer toutes les pressions dans le système avant d'installer, opérer, remettre ou maintenir cet équipement.

1. Suivre tous les codes électriques locaux et sécurité, ainsi que Codes Electriques Nationaux (CEN) et Sécurité Occupationnel et Acte Santé (OSHA)

2. Moteur électrique et démarreur doivent être mis sur la terre soigneusement et proprement à l'aide d'une prise à trois broches.

Attention !

N'utilisez jamais de rallonge avec ce produit. On peut utiliser un tuyau d'air additionnel au lieu d'un rallonge afin d'éviter un gaspillage d'électricité et un dommage permanent du moteur. Une fois d'utiliser un rallonge, la garantie sera annulée.

Record de N° de Modèle, N° de série et date de l'achat dans l'espace ci-dessous.

N° de modèle :

N° de Série :

Date de l'achat :









Conservé les chiffres pour la référence future

### 3. DESCRIPTION BREVE

Ce micro compresseur d'air est un nouveau produit de design et une fabrication excellente en ayant une

construction compacte, une apparence fine, un poids léger. L'opération facile, haute qualité et bruit faible lui permet de s'utiliser dans les domaines si nécessaire, par exemple l'industrie mécanique et chimique, pulvérisation et décoration, système de contrôle automatique etc..

## LES DESCRIPTION DES SYMBOLES

	Lire attentivement la notice		Porter un masque anti-poussière
	Avertissement		Ne pas jeter les appareils électroportatifs dans les ordures ménagères!
	Protection des yeux		Protéger vos mains et vos pieds de toutes les ouvertures
	Munissez-vous d'une protection acoustique		S'il vous plaît débrancher l'alimentation avant l'entretien

## INSTRUCTION D'OPERATION

### PREPARATION POUR LE DEMARRAGE

- 1)La place pour déposer le compresseur devrait être propre, sèche et bien ventilée.
- 2)Assurez que l'utilisation de tension sera dans la gamme de  $\pm 5\%$
- 3)Assurez que le niveau de l'huile dans la jauge en cercle rouge.
- 4)Il demande d'utiliser l'huile de compresseur avec SAE30 ou L-DAB100 supérieur 10°C, et SAE10 OU L-DAB68 au-dessous 10°C.
- 5)Offrir la vanne de sortie, disposer le bouton de l'interrupteur dans la position « on » (Fig. 2), laissant le compresseur fonctionner pour 10min sans charger afin de lubrifier les parties amovibles.

### OPERATION ET AJUSTEMENT

- 1)Le compresseur est contrôlé par l'interrupteur de pression quand l'opération fonction normalement. Il peut s'arrêter automatiquement si la pression augmente jusqu'à la maximum et se redémarrer si la pression réduire jusqu'à la minimum. La pression déterminée sera ajustée avant de sortir de l'usine et il ne faut pas le changer sans prudence. Au moment où le moteur s'arrête, l'air compressé dans le tuyau de décharge devra être évacué par la vanne de décharge située sous l'interrupteur. C'est une condition nécessaire pour le redémarrage, sinon, le moteur serait dédommagé. La pression déterminée peut se régler quand vous tournez le boulonnage du commutateur. (Fig. 2)
- 2)La pression de sortie de l'air compressé pourrait être réglée par la vanne de régulation. (Fig.2).
- 3)Quand le compresseur en fonctionnement a besoin de s'arrêter, il ne faut que tourner l'interruption de pression à la disposition « off ».

### 8. AVERTISSEMENTS

- 1)Avant que le compresseur fonctionne, il faut mettre le capot « off » et démarrer le tuyau de respiration et

le filtreur d'air (Fig.3)

- 2) Quand le tank est sous la condition de pression, il ne faut jamais bouger n'importe quelles parties connectées.
  - 3) Avant la déconnection du bouchon, il ne peut jamais démonter n'importe quelles parties électriques.
  - 4) Il ne peut jamais ajuster la vanne de régulation sans prudence.
  - 5) Il ne peut pas utiliser le compresseur dans la condition où la tension est trop haute ou trop basse.
  - 6) Il ne faut jamais utiliser les câbles électriques qui sont supérieures de 5m, ainsi que les longueurs sont moins que les paramètres indiqués dans le tableau 1.
  - 7) Il ne peut jamais déconnecter le bouchon dans le but d'arrêter le compresseur, il faut tourner l'interrupteur dans la disposition « off ».
  - 8) Si la vanne de décharge ne peut pas se fonctionner quand le compresseur s'arrête, il faut chercher immédiatement les causes pour que le moteur ne soit pas dédommagé.
  - 9) L'huile de lubrification devrait être propre. Le niveau de l'huile devrait garder dans la jauge en cercle rouge.
  - 10) Déconnecter le bouchon afin d'arrêter le fournie de l'élection et offrir la vanne de sortie.
9. Maintenance
- 1) Laver la chambre d'huile et renouveler l'huile de lubrification après 10h du fonctionnement.
  - 2) Laver la jauge d'huile après toutes les 20h de l'opération et remplir-le si nécessaire (Fig. 4).
  - 3) Ouvrir le robinet de vidange sous le tank afin de prélever des matériels condensés toutes les 60h de l'opération.
  - 4) Nettoyer la chambre d'huile et renouveler l'huile, laver le filtreur d'air et vérifier la vanne de sécurité et la jauge de pression.

## NETTOYAGE ET MAINTENANCE

Avant tout intervention sur l'appareil, retirer la fiche de la prise de courant. Pour un travail sécurisé et propre, les fentes de ventilation doivent toujours rester propres. En extérieur, lors l'utilisation sur du métal, les poussières peuvent s'accumuler à l'intérieur de la machine. Les isolations protectrices de la machine peuvent se dégrader. L'utilisation d'un système d'extraction stationnaire est recommandée dans de tel cas. Il est aussi conseillé de souffler fréquemment dans les fentes de ventilation et d'installer un dispositif de courant résiduel (RCD).

Merci de stocker et manipuler ces accessoires soigneusement.

Si la machine tombe en panne, malgré le soin apporté à la fabrication et aux procédures de test, les réparations doivent être effectuées par un centre de service après-vente agréé par outillage de Maxpro

## ENVIRONNEMENT

**Ne jetez pas les outils électriques, les accessoires et l'emballage dans les ordures ménagères**

- conformément à la directive européenne 2002/96/EG relative aux déchets d'équipements électriques ou électroniques, et à sa transposition dans la législation nationale, les outils électriques usés doivent être collectés séparément et faire l'objet d'un recyclage respectueux de l'environnement

## DÉPANNAGE

Description des pannes	Causes possibles	Méthode de dépannage
Echouer à démarrer le moteur Retourner trop lentement Ou devenir chaud	(1) Faute en ligne ou la tension base, insuffisante	(1) Vérifier la ligne
	(2) Câbles d'électricité trop fins ou trop longs	(2) Remplace le câble d'électricité
	(3) Faute de l'interrupteur de pression	(3) Réparer ou remplacer
	(4) Faute du moteur	(4) Réparer ou remplacer
	(5) Collage du compresseur majeur	(5) Vérifier et réparer

Collage du compresseur majeur	(1) Déménager les parties brûlées à cause de l'insuffisance de l'huile (2) Déménager les parties dédommagées ou coincé par des corps étrangers	Vérifier le vilebrequin, coupleur, bielle, piston, anneau de piston etc. et remplacer ces pièces si nécessaire
Vibration grave ou bruit anormal	(1) Partie connecté migrant	(1) Vérifier et reconnecter étroitement.
	(2) Corps étrange tombe dans le compresseur	(2) Vérifier et prélever les corps
	(3) Le piston frappe le siège de vanne	(3) Remplacé par un joint d'étanchéité fin
	(4) Les parties amovibles sont gravement dédommagées	(4) Réparer ou remplacer
Pression insuffisante ou diminution de la capacité de décharge	(1) Moteur tourne trop lentement	(1) Vérifier et régler
	(2) Le filtreur d'air se bloque	(2) Vérifier et nettoyer
	(3) Fuite de la vanne de sécurité	(3) Vérifier et ajuster
	(4) Fuite du tuyau de décharge	(4) Vérifier et réparer
	(5) Dédommage du joint d'étanchéité	(5) Remplacer et nettoyer
	(6) Plaque d'aération dédommagée, accumulation ou collage du carbone	(6) Remplacer et nettoyer
	(7) dédommage du segment de piston et corrosion de cyclone	(7) Réparer ou remplacer
La dépense de l'huile est trop haute	(1) Niveau de l'huile est trop haut	(1) Contrôler le niveau dans la gamme déterminée
	(2) Tuyau de respiration se bloque	(2) Vérifier et nettoyer
	(3) Dédommage du segment de piston et corrosion de cyclone	(3) Repeindre ou remplacer

## Contenido

DATOS TÉCNICOS.....	12
APLICACIÓN.....	13
ADVERTENCIA.....	13
INSTRUCCIONES GENERALES DE SEGURIDAD.....	13
ISTRUZIONI DI SICUREZZA .....	14
SÍMBOLOS.....	15
INSTRUCCIÓN DE OPERACIÓN.....	15
LIMPIEZA Y MANTENIMIENTO.....	16
AMBIENTE.....	16
SOLUCIONES DE AVERÍAS.....	17

## DATOS TÉCNICOS

Modelo	MPEAC1502/24D	MPEAC1502/50D
Código de artículo	141-0000	141-0001
Voltage	220-230V ~ 50Hz	220-230V ~ 50Hz
Potencia	1500W	1500W
Potencia	2HP	2HP
Corriente	7.5A	7.5A
Velocidad nominal	2800/min	2800/min
Descarga	196 L/min	196 L/min
Presión de trabajo máximo	116psi	116psi
Capacidad de tanque	24L	50L
Cable	Goma	Goma
Longitud del cable	2M	2M
Peso según EPTA-Procedure 01/2003	22.8KG	27.5KG

### Información sobre ruidos y vibraciones

Nivel de presión acústica LpA	78.0dB(A)	78.0dB(A)
Nivel de potencia acústica LWA	76.0dB(A)	76.0dB(A)
Incertidumbre	3 dB(A)	3 dB(A)
Valor de vibraciones generadas	—	—
Incertidumbre	—	—

El nivel de vibraciones indicado en estas instrucciones ha sido determinado según el procedimiento de medición fijado en la norma EN 60745 y puede servir como base de comparación con otras herramientas eléctricas. También es adecuado para estimar provisionalmente la sollicitación experimentada por las vibraciones.

El nivel de vibraciones indicado ha sido determinado para las aplicaciones principales de la herramienta

eléctrica. Por ello, el nivel de vibraciones puede ser diferente si la herramienta eléctrica se utiliza para otras aplicaciones, con útiles diferentes, o si el mantenimiento de la misma fuese deficiente. Ello puede suponer un aumento drástico de la sollicitación por vibraciones durante el tiempo total de trabajo. Para determinar con exactitud la sollicitación experimentada por las vibraciones, es necesario considerar también aquellos tiempos en los que el aparato esté desconectado, o bien, esté en funcionamiento, pero sin ser utilizado realmente. Ello puede suponer una disminución drástica de la sollicitación por vibraciones durante el tiempo total de trabajo. Fije unas medidas de seguridad adicionales para proteger al usuario de los efectos por vibraciones, como por ejemplo: Mantenimiento de la herramienta eléctrica y de los útiles, conservar calientes las manos, organización de las secuencias de trabajo.

## APLICACIÓN

Lea atentamente este manual antes de operar o dar servicio con el aparato, debe familiarizarse con el compresor de aire para usarlo con seguridad, funcionamiento y procedimientos de mantenimiento adecuado. AL NO CUMPLIR CON LAS INSTRUCCIONES DE ESTE MANUAL PUEDE CAUSAR DAÑOS PERSONALES, DAÑOS A LA PROPIEDAD Y/O LA ANULACIÓN DE LA GARANTÍA DEL APARATO. Siguiendo las instrucciones de este manual le proporcionará una vida de uso más larga y más segura para su compresor de aire.

**MAXPRO** se dedica a la mejora y perfeccionamiento de los productos existentes continuamente. Por lo tanto, el concepto de rendimiento y diseño técnico de los productos pueden variarse sin el previo aviso. Disculpa por cualquier posible inconveniente. Por favor lea y siga las instrucciones de funcionamiento y las informaciones de seguridad antes de utilizarlo por la primera vez. Y Mantenga el manual bien.

## ADVERTENCIA

COSAS QUE HAY QUE HACER ANTES DE OPERAR SU NUEVO COMPRESOR POR PRIMERA VEZ

1. En la parte frontal superior del compresor se encuentra un tapón plástico de protección de color blanco insertado en el agujero del filtro de aceite. Retire el tapón de protección y reemplazarlo por el tapón rojo del filtro de aceite (suministrado en la bolsa de piezas) en el agujero de llenado de aceite.
2. También en la bolsa de piezas viene suministrado un conjunto de respirador de aire de color negro. Atornilla el conjunto en el agujero lateral en la parte superior de la cabeza del compresor.
3. Use de la mirilla integrada en la zona frontal inferior del compresor (justo detrás del regulador) para comprobar el nivel de aceite. El aceite debe estar marcado en la mitad en la mirilla para el funcionamiento normal. Si es necesario añadir más aceite, por favor utilice un aceite estándar para el compresor de aire disponible en los Almacenes y otros grandes distribuidores.
4. Hay dos Conexiones de Salida de aire en el regulador de aire, una se acciona por girar la manija del regulador y la otra es de flujo libre directamente desde el tanque. Atornille bien un tapón metálico o un acoplamiento rápido (no suministrado) en el conector de flujo libre antes de arrancar el compresor. Utilice cinta de de sellado de nylon cuando se trabaja con accesorios de aire para evitar posibles fugas.

## INSTRUCCIONES GENERALES DE SEGURIDAD

NORMAS DE SEGURIDAD

PELIGRO INMEDIATO QUE PODRÁ CAUSAR LESIONES GRAVES O LA MUERTE

1. Para reducir el riesgo de incendio o explosión, NUNCA rocíe líquidos inflamables sobre un área confinada. Es normal que el motor y el interruptor de presión echan chispas durante una operación. Si las chispas entren en contacto con los vapores de gasolina u otros disolventes, pueden encenderse y provocando incendios o explosiones. Opere siempre con el compresor en un área bien ventilada y no fumar durante la pulverización. No rocíe donde las chispas o llamas en presente y mantenga el compresor tan lejos como sea posible de aerosol.
2. Los disolventes tricloroetileno y cloruro de metileno pueden reaccionar químicamente con el aluminio usando pistola de pulverización de pintura, bombas de pintura, etc., y causar una explosión. Si utiliza estos



disolventes, utilice únicamente equipos de aspersión de acero inoxidable. Esto no afecta a su compresor de aire, sin embargo sí que afecta al equipo que se utiliza.

3. Nunca aspire directamente el aire comprimido producido por un compresor. Esto no es adecuado para los propósitos de respiración.

**ADVERTENCIA - PELIGRO POTENCIAL QUE PUEDE CAUSAR LESIONES GRAVES O LA MUERTE**

1. No soldar en el tanque de aire de este compresor. Al soldar sobre el tanque de compresor de aire es un acto muy peligroso y una soldadura en el tanque de cualquier forma, se anulará la garantía del producto.

2. Nunca utilice un compresor de aire eléctrica al aire libre bajo lluvia o en superficie mojada, ya que podrá causar una descarga eléctrica.

3. Esta unidad se arranca automáticamente. SIEMPRE apague el compresor retirando el enchufe de la toma, y despresuriza toda la presión del sistema antes de realizar cualquier reparación o mantenimiento.

4. Verifique los valores de presión máxima de los componentes y accesorios de aire del fabricante. La presión de salida del compresor debe ser regulada de manera que nunca exceda a la máxima presión del aparato.

5. High temperatures and moving parts are present under the shroud. To prevent burns or other injuries. DO NOT operate with the shroud removed. Allow the compressor parts to cool before handling or servicing. Las altas temperaturas y las piezas móviles están presentes bajo la cubierta. Para evitar quemaduras u otras lesiones, NO opere el aparato con la cubierta quitada y deje que las piezas del compresor se enfríe primero antes de manipularlas o dar servicio.

6. Asegúrese de leer todas las etiquetas del fabricante cuando se está rociando pinturas o materiales tóxicos, y siga las instrucciones de seguridad. Use una máscara respiratoria de protección si existe la posibilidad de inhalar sustancia que usted está rociando. Lea todas las instrucciones y asegúrese de que su máscara funciona bien como una protectora de respiración.

7. Siempre use gafas de seguridad cuando se utiliza un compresor de aire. Nunca apunte con la boquilla para pulverizador hacia una persona o cualquier parte del cuerpo.

8. No ajuste el interruptor de presión o válvula de alivio por cualquier razón, de lo contrario anulará toda la garantía del aparato. Los ajustes han sido pre-configurados en la fábrica para una presión máxima de la unidad.

**ISTRUZIONI DI SICUREZZA**

**PRECAUCIÓN - PELIGRO POTENCIAL QUE PUEDE CAUSAR LESIONES GRAVES O DAÑOS AL EQUIPO**

1. Vaciar la humedad del tanque después de cada uso. Un tanque limpio y seco ayudará a prevenir la corrosión del mismo.

2. Tire del anillo de la válvula de alivio de presión todos los días para asegurar de su funcionamiento correcto y hace despejarla de posibles obstrucciones.

3. Proporcionar una ventilación adecuada para la refrigeración, el compresor debe mantenerse a una distancia mínima de 31 cm (12 pulgadas) de la pared más cercana y en un área bien ventilada.

4. Para el transporte del compresor, la presión deberá ser despresurizada antes de transportarlo.

5. Proteger la manguera de aire comprimido, cable eléctrico de daños y objetos puntiagudos. Inspeccione cada semana sobre partes desgastada y reemplazarlas si es necesario.

**ADVERTENCIA!**

DESCONECTE EL APARATO DE LA TOMA Y DESPRESURIZA TODA LA PRESIÓN DEL SISTEMA ANTES DE REALIZAR LA INSTALACIÓN, MANTENIMIENTO O CUALQUIER OTRO TIPO DE OPERACIÓN EN EL MISMO.

1. Siga todos los códigos eléctricos de seguridad local, así como los códigos eléctricos nacionales (NEC) y Seguridad Ocupacional y Salud Act (OSHA).

2. Los motores eléctricos y el arranque deben estar conectados a una toma de forma segura y adecuada utilizando un enchufe de tres clavijas.

**PRECAUCIÓN!**

Nunca utilice un cable de extensión con este producto. Utilice una manguera de aire comprimido adicional en lugar de un cable eléctrico de extensión para evitar la pérdida de potencia del motor y daños permanentes. El uso de un cable de extensión anulará toda la garantía del producto.

Anote el número del modelo, el número de la serie y la fecha de compra en el espacio de a continuación:

Nº de Modelo. \_\_\_\_\_

Nº de Serie \_\_\_\_\_









Fecha de Compra \_\_\_\_\_

Conserve estos datos para una referencia en el futuro.

**3. BREVE DESCRIPCIÓN**

Este micro compresor de aire tiene un diseño novedoso y de excelente mano de obra. Presenta ventajas como la de construcción compacta, diseño fino, peso ligero, manejo fácil con alta seguridad y bajo nivel de ruido, puede ser ampliamente utilizado en las maquinarias, industrias químicas, la pulverización y decoración, el sistema de control automático y otros campos donde se requieren usar el aire comprimido.

**DESCRIPCIÓN DE SÍMBOLOS**

	Leer el manual		Ponerse máscara de polvos
	Advertencia		No debe disponer los aparatos viejos en la basura doméstica
	Ponerse gafas de seguridad		Mantenga sus manos y pies fuera de todas las aberturas
	Ponerse protección de los oídos		Si prega di scollegare l'alimentazione prima della manutenzione

**INSTRUCCIONES DE USO**

**PREPARACIÓN PARA LA PUESTA EN MARCHA**

- (1) El lugar donde para montar el compresor debe estar limpio, seco y bien ventilado.
- (2) Mantenga la tensión de uso dentro de ± 5% del nominal.
- (3) Mantenga el nivel de aceite dentro de lo indicado por el círculo rojo.
- (4) El aceite recomendado para el uso en el compresor es SAE30 o L-DAB100 por encima de 10°C, y usar SAE10 o L-DAB68 por debajo de 10°C.
- (5) Abra la válvula de salida, ajuste la perilla del interruptor de presión en la posición de encendido (Figura 2), deje arrancar el compresor durante 10 minutos sin carga para asegurar la lubricación de las piezas móviles antes del servicio.

**FUNCIONAMIENTO Y AJUSTES**

- (1) El compresor es controlado por el interruptor de presión bajo un trabajo normal, puede detenerse automáticamente si la presión sube al máximo y reiniciar de nuevo su funcionamiento si ve la presión se va a disminuir al mínimo. La presión nominal ya ha sido ajustado en la fábrica y no cambie las configuraciones descuidadamente, tan pronto como el motor se para el aire comprimido en la tubería de descarga debe ser vaciada a través de la válvula de escape por debajo del interruptor. Esta es la condición necesaria para reiniciarlo, de no ser así se dañará el motor. La presión nominal puede ser ajustada girando el perno de ajuste en el interruptor (Figura 2).

- (2) La presión de salida de aire comprimido puede ser ajustado por la válvula reguladora (Figura 2).  
 (3) Durante el funcionamiento del compresor cuando vea la necesidad de detenerlo, sólo tiene que poner la perilla del interruptor de presión en la posición OFF.

#### PRECAUCIONES

- (1) Antes de poner en marcha el compresor, primero quite la cubierta y ponga la tubería de respiración y el filtro de aire (Figura 3).  
 (2) Nunca suelte cualquier parte de conexión con el tanque en condiciones de presión.  
 (3) No desmonte nunca ninguna parte eléctrica antes de desconectar el enchufe de la toma.  
 (4) Nunca ajuste la válvula de seguridad descuidadamente.  
 (5) No utilice nunca el compresor en un lugar donde la tensión es demasiado baja o demasiado alta.

#### Figura 3

- (6) No utilice nunca cables eléctricos con más de 5 m de longitud ni con menos longitud indicada en la sección mostrada de la tabla 1.  
 (7) Nunca desconecte el enchufe para parar el compresor, ponga la perilla del interruptor en la posición de apagado.  
 (8) Si la válvula de alivio falla estando el motor parado, intente encontrar la causa de inmediato a fin de no dañar el motor.  
 (9) El aceite de lubricación debe estar limpio, y el nivel de aceite debe mantenerse dentro del círculo rojo del nivelador.  
 (10) Para abrir la válvula de salida, desconecte primero el enchufe de la toma para cortar el suministro de energía.

#### MANTENIMIENTO

- (1) Vaciar y limpiar el contenedor del aceite de lubricación después de las primeras 10 horas de uso del aparato.  
 (2) Limpia el nivel de aceite después de cada 20 horas de trabajo y reponerlo si es necesario (Figura 4)  
 (3) Abrir la válvula de drenaje por debajo del depósito después de cada 60 horas de trabajo.  
 (4) Limpiar el contenedor del aceite y renovarlo con aceite nuevo, y comprobar la válvula de seguridad y el manómetro.

## MANTENIMIENTO Y LIMPIEZA

Antes de cualquiera configuración de la máquina por sí mismo, por favor saque el enchufe principal. Para funcionamientos seguros y adecuados, por favor siempre mantenga la máquina y las ranuras de ventilación limpias. En las condiciones de trabajo extremas, los polvos conductores pueden acumularse en el interior de la máquina al funcionar con metal. El aislamiento de protección de la máquina puede bajarse. Se recomienda utilizar el sistema de extracción estacionaria en estos casos, así como soplar las ranuras de ventilación frecuentemente y instalar un dispositivo de corriente residual (RCD). Por favor mantenga y manipule los accesorio(s) cuidadosamente. Si la máquina hay avería, por favor toma la atención de los procedimientos de producción y de prueba, y debe realizar la reparación por un centro de servicio de post-venta para las herramientas eléctricas de MaxPro.

## AMBIENTE

**No deseche las herramientas eléctricas, los accesorios y embalajes junto con los residuos domésticos**  
 - de conformidad con la Directiva Europea 2002/96/CE sobre residuos de aparatos eléctricos y electrónicos y su aplicación de acuerdo con la legislación nacional, las herramientas eléctricas cuya vida útil haya llegado a su fin se deberán recoger por separado y trasladar a una planta de reciclaje que cumpla con las exigencias ecológicas.

## SOLUCIÓN DE PROBLEMAS

Problemas y fallos	Posibles causas	Solución de problemas
El motor no arranca, trabaja lento o se calienta.	(1) Fallos en la alimentación o la tensión es insuficiente.	(1) Verificar la alimentación
	(2) El cable de alimentación es demasiado delgado o demasiado largo.	(2) Reemplazar el cable
	(3) Avería en el interruptor de presión	(3) Reparar o reemplazar el interruptor
	(4) Fallo en el motor	(4) Reparar o reemplazar el motor
	(5) Compresor principal se apega	(5) Comprobar y reparar
El compresor principal se apega	(1) Las partes móviles se queman debido a la cantidad insuficiente de aceite	Compruebe el cigüeñal, cojinete, barra de conexión, pistón, anillo de pistón, etc., y reemplazarlos si es necesario.
	(2) Las piezas han sido dañadas o golpeadas por objeto extraño	
El aparato sacude terriblemente o presenta ruido anormal	(1) La parte de conexión es desatada	(1) Comprobar y volver a apretarla
	(2) Objeto extraño se metió en el compresor principal	(2) Comprobar y limpiar
	(3) El pistón golpea el asiento de la válvula	(3) Vuelva a colocar la junta
	(4) Las partes móviles han sido desgastadas seriamente	(4) Reparar o reemplazar las partes
Presión insuficiente, la capacidad de descarga o flujo disminuye	(1) Motor trabaja muy lento	(1) Compruebe y reparar
	(2) Filtro de aire ha perdido la utilidad	(2) Limpiar o reemplazar el filtro
	(3) Fuga en la válvula de seguridad	(3) Comprobar y ajustar
	(4) Fuga en la tubería de descarga	(4) Comprobar y reparar
	(5) Junta de sellado dañada	(5) Comprobar y sustituir
	(6) Placa de la válvula dañada, carbón acumulado o tapado.	(6) Sustituir y limpiar
	(7) El anillo del pistón y/o el cilindro desgastado o dañado	(7) Reparar o reemplazar
El consumo de aceite es excesivo	(1) El nivel de aceite es demasiado alto	(1) Mantener el nivel dentro de lo indicado
	(2) La tubería de respiración doblado	(2) Comprobar y limpiar
	(3) El anillo del pistón y el cilindro han sido desgastados o dañados	(3) Reparar o reemplazar

## Содержание

ТЕХНИЧЕСКИЕ ХАРАКТЕРИСТИК.....	18
ПРИМЕНЕНИЕ.....	19
ВНИМАНИЕ!.....	19
ОСНОВНЫЕ ИНСТРУКЦИИ ПО ТЕХНИКЕ БЕЗОПАСНОСТИ.....	19
ПО ТЕХНИКЕ БЕЗОПАСНОСТИ ИНСТРУКЦИЯ.....	20
МАРКИРОВКА.....	21
ИНСТРУКЦИЯ ПО ЭКСПЛУАТАЦИИ.....	21
ЧИСТКА И ТЕХНИЧЕСКОЕ ОБСЛУЖИВАНИЕ.....	22
ОХРАНА ОКРУЖАЮЩЕЙ СРЕДЫ.....	22
УСТРАНЕНИЕ НЕИСПРАВНОСТЕЙ.....	22

## ТЕХНИЧЕСКИЕ ХАРАКТЕРИСТИК

Модель	MPEAC1502/24D	MPEAC1502/50D
Код изделия	141-0000	141-0001
Напряжение питания	220-230V ~ 50Hz	220-230V ~ 50Hz
Потребляемая мощность	1500W	1500W
Питание	2ВД	2ВД
Ток	7.5A	7.5A
Номинальная скорость	2800/min	2800/min
Производительность	196 L/min	196 L/min
Макс. рабочее давление	116psi	116psi
Вместимость бака	24L	50L
Кабель	резиновый	резиновый
Длина шнура	2М	2М
	22.8KG	27.5KG

### Данные по шуму и вибрации

Уровней звуковой мощности LpA	78.0dB(A)	78.0dB(A)
Уровень звукового давления LWA	76.0dB(A)	76.0dB(A)
погрешность	3 dB(A)	3 dB(A)
Уровень вибрации	—	—
погрешность	—	—

Указанный в настоящую инструкцию уровень вибраций измерен в соответствии с установленную EN 60745 методику испытаний и может использоваться для сравнения электроинструментов. Уровень вибраций может использоваться для предварительной оценки воздействия.

Указанный уровень вибраций дан при условии использования инструмента по его прямому предназначению. В тех случаях, когда электроинструмент используется для других целей, с другими

принадлечностями, уровень вибраций может отличаться от указанного. В этих случаях уровень воздействия может значительно возрасти в рамках общего периода работы.

Для точной оценки воздействия вибраций во время определенного периода работы необходимо учитывать промежутки времени, в которые электроинструмент выключен, либо хотя и включен, но фактически не используется. Это может существенно сократить воздействия вибраций в течение всего периода работы. Сохраняйте электроинструмент и его принадлежности в хорошем состоянии. Во время работы старайтесь сохранять руки теплыми - это поможет уменьшить вредное воздействие при работе с повышенной вибрацией.

## ПРИМЕНЕНИЕ

Внимательно прочитайте руководство перед началом работы с воздушным компрессором чтобы ознакомиться с техникой безопасности и работой

НСОБЛЮДЕНИЕ ИНСТРУКЦИЙ ДАННОГО РУКОВОДСТВА МОЖЕТ ПРИВЕСТИ К ТРАВМАМ, УЩЕРБУ ИМУЩЕСТВА, И/ИЛИ К АНУЛИРОВАНИЮ ГАРАНТИИ. Соблюдение всех инструкций данного руководства продлит рабочий цикл воздушного компрессора.

**MAXPRO** призваны к непрерывному совершенствованию существующих продуктов. Таким образом, технические характеристики и дизайн продуктов могут быть изменены без предварительного уведомления; Наши извинения за возможные неудобства. Прочтите и следуйте инструкциям по эксплуатации и технике безопасности перед использованием в первый раз. **Сохраните это руководство**

## ВНИМАНИЕ!

### ДЕЙСТВИЯ ПЕРЕД РАБОТОЙ С НОВЫМ КОМПРЕССОРОМ

1. На верхней передней части компрессора находится белая пластиковая заглушка, вставленная в отверстие Маслофильтра. Выньте заглушку и замените нажав красную Заглушку Маслофильтра (прилагается с комплектующими) в отверстие.
2. Также прилагается черный Воздушный Сапун. Закрутите сапун с отверстием на боковой стороне и наверху Головки Компрессора.
3. Используя мерное стекло на нижней передней части компрессора (за регулятором), проверьте уровень масла. Для нормальной работы уровень масла должен быть на средней точке смотрового стекла. При необходимости добавить масло, используйте обычное масло для воздушного для компрессора, которое доступно в магазинах домашнего обихода или крупных центрах розничной торговли. На регуляторе есть два патрубка для выпуска воздуха. Поток воздуха для одного патрубка осуществляется путем поворачивания ручки регулятора. Второй поток идет прямо из бака. Скрутите металлический колпачок или быстросменный адаптер (не прилагается) на свободнотекущий патрубков перед включением компрессора. Используйте нейлоновую резьбоуплотнительную ленту в работе с воздушным патрубком для предотвращения утечек.

## ОСНОВНЫЕ ИНСТРУКЦИИ ПО ТЕХНИКЕ БЕЗОПАСНОСТИ

**ОПАСНО –ВНЕЗАПНАЯ ОПАСНОСТЬ КОТОРАЯ ПРИВЕДЕТ К СЕРЬЕЗНЫМ ТРАВМАМ ИЛИ СМЕРТИ**

**1. ЧТОБЫ СОКРАТИТЬ РИСК ПОЖАРА ИЛИ ВЗРЫВА, НИКОГДА НЕ РАСПЫЛИЙТЕ ВОЗГоряющую ЖИДКОСТЬ В ЗАКРЫТОЙ МЕСТНОСТИ.** Спусковой механизм и мотор могут издавать искры во время работы. Если искры войдут в контакт с парами бензина или другими веществами, это может привести к пожару или взрыву. Работайте с компрессором в хорошо проветренной местности. Во время распыления запрещается курить. Не осуществляйте распыление где есть огонь или искры. Держите компрессор подальше от распыляемой местности.

2. Трихлорэтан и метилен хлорид могут вступить в химическую реакцию с алюминием, который используется в краскораспылителях, насосах, и т.д. и привести к взрыву. Если вы используете эти вещества, используйте пульверизатор только из нержавеющей стали.

3. Никогда не вдыхайте воздух из компрессора.

**ПРЕДУПРЕЖДЕНИЕ-ВОЗМОЖНАЯ ОПАСНОСТЬ, КОТОРАЯ МОЖЕТ ПРИВЕСТИ К ТРАВМАМ ИЛИ СМЕРТИ**

1. Не выполняйте сварку воздушного баллона компрессора. Сваривание воздушного баллона увеличивает фактор опасности. Какое-либо сваривание приведет к аннулированию гарантии.
2. Никогда не используйте электрический компрессор на открытом помещении во время дождя или на влажной поверхности, поскольку это может привести к электрическому удару.
3. Устройство запускается автоматически. Всегда выключайте компрессор. Отключите шнур питания от розетки, сбросьте давление системы перед работой и после работы с компрессором.
4. Проверьте максимальное давление для пневматических инструментов и аксессуаров, заявленное изготовителем. Давление компрессора на выходе должно быть отрегулировано таким образом, чтобы оно никогда не превышало максимальное давление инструментов.
5. Высокая температура и подвижные части указаны под колпаком. Во избежание травм, НЕ начинайте работу с отодвинутым колпаком. Позвольте деталям компрессора остынуть перед работой.
6. Убедитесь, что вы прочитали все наклейки, когда вы распыляете краску или токсические материалы, и следуйте инструкциям. Используйте респираторную маску, если есть вероятность вдыхания распыляемых веществ. Прочтите все инструкции и убедитесь в надежности респираторной маски.
7. При работе с воздушным компрессором надевайте защитные очки. Никогда не направляйте распылитель в сторону людей.
8. Не присоединяйте спусковой механизм или избыточный. Это аннулирует гарантийный талон. Они были установлены на фабрике для максимального давления данного изделия.

## ПО ТЕХНИКЕ БЕЗОПАСНОСТИ ИНСТРУКЦИЯ

ОСТОРОЖНО –ВОЗМОЖНАЯ ОПАСНОСТЬ, КОТОРАЯ МОЖЕТ ПРИВЕСТИ К ТРАВМАМ СРЕДНЕЙ ТЯЖЕСТИ ИЛИ ПОВРЕЖДЕНИЮ ОБОРУДОВАНИЯ

1. Ежедневно просушивайте корпус. Чистый, сухой корпус способствует предотвращению коррозии.
2. Ежедневно вынимайте сбрасывающий клапан, чтобы убедиться, что он работает как следует, и чтобы очистить от заморения.
3. Для надлежащей вентиляции для охлаждения, компрессор должен быть минимум в 31 см (12 дюймов) от ближайшей стены, в хорошо проветриваемой местности.
4. Надежно укрепите компрессор при необходимости транспортировки. Перед транспортировкой должно быть сброшено давление.
5. Не допускайте повреждений воздушного шланга и удлинителя. Ежедневно проверяйте их и при необходимости замените.

**ПРЕДУПРЕЖДЕНИЕ!**

**ОТКЛЮЧИТЕ ИСТОЧНИК ПИТАНИЯ И СБРОСЬТЕ ДАВЛЕНИЕ СИСТЕМЫ ПЕРЕД УСТАНОВКОЙ, ОБСЛУЖИВАНИЕМ, ПЕРЕСТАНОВКОЙ ИЛИ РАБОТОЙ.**

1. Следуйте технике безопасности а также Национальным Электротехническим Нормам, (NEC) Закону о технике безопасности и гигиене труда. (OSHA).

2. Электромоторы и зажигатели должны быть безопасно заземлены, используя заземленный штепсельный разъем.

**ОСТОРОЖНО!**

Никогда не используйте удлинитель с данным изделием. Используйте дополнительный воздушный шланг вместо удлинителя во избежание потери энергии повреждения мотора. Использование удлинителя аннулирует гарантию.

Запишите номер модели., Серийный номер и дату покупки ниже.

Моель

Серия.

Дата покупки

Сохраняйте данные для использования в дальнейшем

### 1. КРАТКОЕ ОПИСАНИЕ

Данный воздушный микро компрессор обладает новым дизайном и превосходным качеством. Компрессор отличается компактной конструкцией, замечательным внешним видом, легкостью,

простотой в работе, высокой безопасностью и низким уровнем шума. Он может широко применяться в в машиностроении, химической промышленности, оформлении, в системе автоматического управления и в других сферах, где требуется воздушный компрессор.

## ИНТЕРПРЕТАЦИЯ ОБОЗНАЧЕНИЙ

	Прочитать инструкцию		Носите респиратор
	Предупреждение		Не выбрасывайте старые приборы в бытовой мусор
	Носите защитные очки		Держите руки и ноги на расстоянии из всех открытых частей
	Используйте средства защиты ушей		Пожалуйста, отключите питание перед обслуживанием

## ИНСТРУКЦИЯ ПО ЭКСПЛУАТАЦИИ

### ПОДГОТОВКА К РАБОТЕ

- (1) Место для расположения компрессора должно быть чистым, сухим и проветренным.
- (2) Придерживайтесь напряжения в пределах  $\pm 5\%$  от номинального.
- (3) Уровень масла не должен превышать допустимый (красный кружочек регулятора).
- (4) Рекомендуется использовать компрессорное масло SAF.30 или L-DAB 100 при выше  $10\text{ }^{\circ}\text{C}$  .и SAE10 или L-DAB68 ниже  $10\text{ }^{\circ}\text{C}$  .
- (5) Откройте выпускной клапан. Установите переключатель давления в позицию (Рис.2), оставьте работать компрессор на 10 минут без загрузки для смазки деталей перед обслуживанием.

### РАБОТА И НАСТРОЙКА

- (1) Во время нормальной работы компрессор регулируется переключателем давления. Он может быть остановлен автоматически при достижении максимального давления и возобновить работу после спада. Номинальное давления было установлено при изготовлении изделия. Его не следует менять. После выключения мотора сжатый воздух в выпускной трубе должен быть спущен с помощью выпускного клапана под переключателем. Это является необходимым условием для возобновления работы, в противном случае мотор будет поврежден. Номинальное давление может быть настроено повернув регулировочный болт переключателя (Рис, 2).
- (2) Выходное давление сжатого воздуха может быть настроено регулировочным клапаном. (Рис.2).
- (3) Если во время работы нужно остановить компрессор, поверните ручку переключателя в позицию ВЫКЛ.

### ПРЕДОСТОРОЖНОСТЬ

- (1) Перед включением компрессора сначала снимите крышку, вставьте трубку и фильтр. (Рис.3)

- (2)Никогда не откручивайте соединительные детали, когда баллон под давлением  
 (3) Никогда не разбирайте электротехнические части перед отсоединением от сети.  
 (4) всегда осторожно присоединяйте предохранительный клапан.  
 (5)Никогда не используйте компрессор, где мощность слишком высокая или низкая.  
 (6)Никогда не используйте электропровод длиннее 5 метров с меньшим сечением, чем показано на таблице 1.  
 (7)Никогда не выдергивайте шнур из розетки для остановки компрессора. Установите ручку переключателя в позиции ВЫКЛ.  
 (8)Если при остановке мотора выпускной клапан не работает, немедленно выясните причину, чтобы избежать повреждения мотора.  
 (9)Масло для смазки должно быть чистым. Уровень масла не должен превышать красную отметку регулятора.  
 (10)Отсоедините от источника питания и откройте выходной клапан.

#### ОБСЛУЖИВАНИЕ

- (1)Очистите кратер компрессора и смените масло смазки после первых 10 рабочих часов.  
 (2)Очистите уровень масла после каждых 20 рабочих часов, и при необходимости добавьте. (Рис.4).  
 (3)Откройте сливной кран под баком чтобы выпустить конденсат после каждых 60 рабочих часов.  
 (4)Очистите кратер компрессора и смените, почистите фильтр, проверьте предохранительный клапан и измеритель давления.

## ОЧИСТКА И УХОД

Перед началом любых работ с самим устройством, вытащите вилку из розетки. В целях безопасной и правильной работы, всегда держите устройство и вентиляционные отверстия чистыми. В экстремальных условиях труда устройства при работе с металлом, токопроводящая пыль может накапливаться внутри. Защитная изоляция устройства может ухудшиться. Использование стационарной системы вентиляции и установки защитного отключения (УЗО) рекомендуется в таких случаях. Пожалуйста, храните рукоятку и аксессуары бережно. Если устройство выйдет из строя, несмотря на бережные методы хранения и эксплуатации, ремонт должны осуществляться в авторизованных сервисных центрах Махрог.

## ОХРАНА ОКРУЖАЮЩЕЙ СРЕДЫ

**Не выкидывайте электроинструмент, принадлежности и упаковку вместе с бытовым мусором** - во исполнение европейской директивы 2002/96/ЕС об утилизации отслужившего свой срок электрического и электронного оборудования и в соответствии с действующим законодательством, утилизация электроинструментов производится отдельно от других отходов на предприятиях, соответствующих условиям экологической безопасности

## УСТРАНЕНИЕ НЕПОЛАДОК

Появление неисправности	Возможные причины	Решение
Мотор не запускается . Работает слишком медленно или сильно нагревается.	(1)Замыкание на линии Или недостаточно питания.	(1)Проверьте провод
	(2)Провод слишком тонкий или длинный	(2)Замените провод
	(3)Ошибка у переключателя	(3)Ремонт или замена
	(4)Ошибка в моторе	(4)Ремонт или замена
	(5)Замыкание основного компрессора	(5)Проверьте исправность компрессора
Замыкание основного компрессора	Аппликатор забит	1. Промойте аппликатор теплой водой

Устройство начало дымить	(1)Подвижные части сгорели из-за нехватки масла	Проверьте коленвал, опору, соединительную тягу, поршень, крюк, кольцо, и тд. При необходимости заменить
	(2)Подвижные части повреждены ,или попадание посторонних предметов	При необходимости заменить
Сильная тряска или нехарактерные шумы	(1)Открепление соединительной детали	(1)Проверить и затянуть повторно
	(2)Попадание в основной компрессор посторонних предметов	(2)Проверить и почистить
	(3)Стук поршня по клапанном седлу	(3)Поставить картонную прокладку
Недостаточно давления или снижение производительности	(1)Мотор работает слишком медленно	(1) Проверка и исправление
	(2)Забит воздушный фильтр	(2) чистка или замена картриджа
	(3)Утечка предохранительного клапана	(3) Проверка и регулировка
	(4)Утечка выпускной трубы	(4) Проверка и ремонт
	(5)Повреждение уплотнительной прокладки	(5) Проверка и замена
	(6) Повреждена клапанная доска. Скопление сажи или застревание	(6) Замена или чистка
	(7)Компрессионное кольцо и цилиндр сношены или повреждены	(7) Ремонт или замена
Недостаточно давления или снижение производительности	(1)Большой объем масла	(1) Придерживайтесь установленной нормы расхода
	(2)Забита трубка	(2) Проверка и чистка
	(3) Компрессионное кольцо и цилиндр сношены или повреждены	(3) Ремонт или замена